



Secció I. Disposicions generals

AJUNTAMENT D'EIVISSA

11449

Anunci aprovació definitiva de l'Ordenança Municipal Reguladora de l'entrada de vehicles mitjançant les voreres i/o vies públiques, reserva de la via pública per càrrega i descàrrega d'ús exclusiu i d'ús públic

Transcorregut el termini de trenta dies de l'exposició pública de l'Ordenança Municipal Reguladora de l'entrada de vehicles mitjançant les voreres i/o vies públiques, reserva de via pública per càrrega i descàrrega d'ús exclusiu i d'ús públic, sense que s'hagi presentat cap reclamació, s'exposa el text íntegre de l'esmentada modificació, als efectes previstos als articles 103 i 113 de La Llei 20/2006, de 15 de desembre, municipal i de règim local de les Illes Balears:

“ORDENANÇA MUNICIPAL REGULADORA DE L'ENTRADA DE VEHICLES A TRAVÉS DE LES VORERES I/O VIES PÚBLIQUES, RESERVA DE VIA PÚBLICA PER A CÀRREGA I DESCÀRREGA D'ÚS EXCLUSIU I D'ÚS PÚBLIC

ÍNDEX

EXPOSICIÓ DE MOTIUS

TÍTOL I.- DISPOSICIONS GENERALS.

Article 1. Objecte.

Article 2. Conceptes.

CAPÍTOL I.- GUALS.

Article 3. Classes de Guals.

Article 4. Guals d'ús permanent.

Article 5. Guals d'ús temporal o horari.

Article 6. Guals per a pas de vehicles per carrers per a vianants.

Article 7. Guals excepcionals.

CAPÍTOL II.- DE L'AUTORITZACIÓ DE GUAL.

Secció 1ª.- Elements.

Article 8. Objecte.

Article 9. Interessats.

Secció 2ª.- Procediment per a la seua concessió.

Article 10. Sol·licitud i documentació.

Article 11. Instrucció.

Article 12. Resolució de l'expedient.

Article 13. Trasllat de l'expedient als Serveis Econòmics Municipals. Inscripció censal.

Article 14. Normes de gestió censal de guals.

Article 15. Transmissió de la titularitat de l'autorització i altres circumstàncies.

Article 16. Denegació d'autorització.

Article 17. Suspensió.

Secció 3ª.- Obligacions i Prohibicions.

Article 18. Compliment d'obligacions per part dels titulars de les autoritzacions.

Article 19. Prohibicions per al titular de l'autorització.

Article 20. Prohibició general.

Secció 4ª.- Condicions dels guals.

Article 21. Condicions particulars del pas de vehicles.





Article 22. Obres a realitzar per part del titular Comunicació prèvia.

Article 23. Condicions de la senyalització.

Article 24. Senyalització complementaria.

Article 25. Falta de senyalització.

Article 26. Respecte al trànsit de vianants en els guals.

Secció 5ª.- Anul·lació d'autoritzacions.

Article 27. Revocació de les autoritzacions.

Article 28. Procediment de revocació.

Article 29. Efectes de la revocació i/o extinció.

TÍTOL II.- RESERVA DE VIA PÚBLICA PER A CÀRREGA I DESCÀRREGA D'ÚS EXCLUSIU.

Article 30. Establiments Hotelers.

Article 31. Establiments Sanitaris.

Article 32. Solars en obres.

TÍTOL III.- RESERVA DE VIA PÚBLICA PER A CÀRREGA I DESCÀRREGA D'ÚS PÚBLIC.

Article 33. Disposicions generals.

Article 34. Obligacions dels usuaris.

TÍTOL IV.- INSPECCIÓ I PROTECCIÓ DE LA LEGALITAT.

Secció 1ª.- Serveis d'Inspecció.

Article 35.

Secció 2ª.- Incumpliment del deure de conservació i manteniment, i protecció de la legalitat.

Article 36. Incumpliment del deure de conservació i manteniment.

Article 37. Protecció de la legalitat.

TÍTOL V - INFRACCIONS I RÈGIM SANCIONADOR.

Article 38. Denúncia.

Article 39. Infraccions.

Article 40. Infraccions lleus.

Article 41. Infraccions greus.

Article 42. Infraccions molt greus.

Article 43. Sancions.

Article 44. Òrgan competent o procediment.

DISPOSICIÓ ADDICIONAL PRIMERA.- Taxes municipals.

DISPOSICIÓ TRANSITÒRIA PRIMERA.- Autoritzacions i llicències anteriors a la present Ordenança.

DISPOSICIÓ TRANSITÒRIA SEGONA.- Sol·licituds presentades amb anterioritat a la present Ordenança.

DISPOSICIÓ TRANSITÒRIA TERCERA.- Règim supletori.

DISPOSICIÓ FINAL.- Entrada en vigor. Derogacions.

EXPOSICIÓ DE MOTIUS

De conformitat amb el disposat en los articles 4 de la Llei 7/1985, de 2 d'abril, Reguladora de les Bases de Règim Local, i 100 de la Llei 20/2006, de 15 de desembre, Municipal i de Règim Local de les Illes Balears, l'Excm. Ajuntament d'Eivissa ha estimat la necessitat de procedir a substituir la vigent l'Ordenança de Guals de 1986 per una nova, que no tan sols reguli de manera independent i més detallada el règim d'autorització per a la concessió de passos de vehicles a través de les voreres i/o vies públiques a immobles situats en el terme municipal, sinó també les reserves de via pública.

La capacitat normativa de les Administracions Locals ha d'enfocar-se cap a la regulació de les facetes específiques que donen la seua idiosincràsia al municipi i cohesió social dins de la varietat i pluralitat al seu teixit social, amb el fi de millorar la qualitat de vida dels seus ciutadans.

És per això pel que l'Excm. Ajuntament d'Eivissa, en ús de les seues competències o com a representant legítim de la voluntat popular, amb la present Ordenança pretén evitar la proliferació innecessària d'instal·lacions i reserves que obstaculitzen, en certa manera, el trànsit de



vianants per les voreres i espais d'ús públic, o restringeixen l'estacionament en la via pública, i així protegir l'ús comú general de la via pública, predominant sobre l'aprofitament especial. Es tracta, en tot cas, d'aconseguir un equilibri entre el dret col·lectiu i l'individual, a més de tenir-se en compte les peculiaritats de les distintes zones i barris del municipi, donant resposta adequada als temps canviants.

L'aprovació i entrada en vigor de la present ordenança queda, doncs, justificada, i s'ajusta als principis de bona regulació aplicables a la iniciativa normativa de les Administracions Públiques reconeguts en la Llei 2/2011, de 4 de març, d'Economia Sostenible: principis de necessitat, proporcionalitat, seguretat jurídica, transparència, accessibilitat, simplicitat i eficàcia.

La regulació s'organitza d'acord a la següent estructura i articulat.

TÍTOL I.- DISPOSICIONS GENERALS.

Article 1.- Objecte.

Aquesta ordenança té per objecte regular, dins de l'àmbit municipal, les condicions a les quals han d'ajustar-se els següents usos del domini públic:

a) L'entrada o pas de vehicles a finques, solars, parcel·les, immobles, urbanitzacions privades, edificis o instal·lacions, i carrers particulars o similars, mitjançant autorització de gual, donat l'ús especial de la zona de domini públic, la vorera generalment, o, on aquesta no existeixi, la part de la via pública per la qual es transiti amb els vehicles per accedir als immobles objecte d'autorització.

Per a això serà necessari sol·licitar i obtenir la corresponent autorització municipal, mitjançant la concessió de gual, previ pagament de la taxa a què es refereix l'Ordenança Fiscal reguladora de la matèria.

b) La reserva, per a ús exclusiu o per a ús públic, de espais en les vies públiques i terrenys d'ús públic per a càrrega i descàrrega de mercaderies per al servei d'entitats o particulars, i per a qualsevol altres usos especials de la via pública de naturalesa anàloga a l'anterior.

Article 2. Conceptes.

1. Es defineix gual com a la utilització privativa o l'aprofitament especial del domini públic local:

- per l'usuari o propietari de finques, solars, parcel·les, immobles, urbanitzacions privades, edificis o instal·lacions, consistent en la reserva de la via para garantir el lliure exercici del dret de pas mitjançant la reserva d'aparcament corresponent al front de la portada d'accés dels vehicles, i
- per a l'entrada de vehicles a través de les voreres o qualsevol altre be de domini públic anàleg, inherent a la necessitat, existència o obligació de disposar d'espai destinat a aparcament o zona de càrrega i descàrrega interior de finques, solars, parcel·les, immobles, urbanitzacions privades, edificis o instal·lacions.

Per a això serà necessari rebaixar rastells, executar rampes, eliminar bol·lards o qualsevol altre tipus d'actuació que permeti l'accés directe dels vehicles des de la calçada a l'interior. L'execució de dites actuacions requerirà la presentació de l'oportuna comunicació prèvia, de conformitat amb el previst a l'article 22 de la present Ordenança.

Queda prohibida tota forma d'accés, que no sigui la dels guals, com, per exemple, rampes, instal·lacions provisionals o circumstancials d'elements mòbils, tals com elements de fusta o metàl·lics, col·locació de maons, arena, etc, salvat que prèviament i amb caràcter provisional s'obtingui una autorització especial municipal.

2. Es defineix la reserva de via pública per a aparcament exclusiu com a la utilització privativa o l'aprofitament especial del domini públic pel concessionari de l'autorització per a la parada de vehicles, implicant la limitació de l'ús de l'espai de reserva per la totalitat d'usuaris amb l'excepció del concessionari de l'autorització.

3. Es defineix la reserva de via pública per a l'ús exclusiu de càrrega i descàrrega de mercaderies de qualsevol classe com a la utilització privativa o l'aprofitament especial del domini públic per persona física o jurídica legalment habilitada per a l'exercici de l'activitat de càrrega i descàrrega de mercaderies de qualsevol classe, amb independència de la seua vinculació amb el concessionari de l'autorització o llicència.

CAPÍTOL I.- GUALS.



Article 3. Classes de Guals.

Els guals es classifiquen en:

- Guals d'ús permanent.
- Guals d'ús temporal o horari.
- Guals per a pas de vehicles per carrers per a vianants.

El peticionari haurà d'indicar la classe d'autorització de gual que sol·licita i, en el seu cas, fonamentar degudament la petició.

Article 4. Guals d'ús permanent.

1. Les autoritzacions per a guals d'ús permanent es podran concedir per al pas de vehicles durant totes les hores de qualsevol dia, ja siguin laborals o festius, quedant prohibit automàticament en la calçada i al llarg del mateix l'estacionament de vehicles, ni tant sols el del seu titular.

Aquestes autoritzacions podran concedir-se en els següents supòsits:

1. Garatges i aparcaments públics o privats, gasolineres i estacions de servei.
1. Garatges comunitaris vinculats a les vivendes en la llicència de nova planta.
1. Garatges de vivenda unifamiliar en zones d'edificació aïllada o adossada, o que es trobin en zones ubicades en barris de la ciutat que per la seua configuració, tipologia, estructura, densitat de població i intensitat de tràfic en la via afectada puguin considerar-se com a unifamiliars. En tot cas, a les zones de Ca n'Escandell, Can Cantó, Talamanca, Ses Figueres, Cas Serres, Illa Plana, Los Molinos i, en general, on el planejament admeti la construcció de vivendes unifamiliars i/o adossades, podrà concedir-se un gual per cada vivenda unifamiliar/adossada amb garatge, previ informe preceptiu per l'autoritat competent de la problemàtica d'aparcament a la zona.
1. Locals destinats a ús com a garatge-aparcament, amb capacitat per a un mínim de cinc vehicles turismes, i amb un únic accés.
1. Edificis o instal·lacions d'equipament comunitari de caràcter sanitari, com a hospitals, clíniques, etc.
1. Edificis o instal·lacions de les Administracions Públiques, sempre i quant justifiquin la necessitat d'utilitzar un gual permanent, per raons de guàrdies, horaris d'atenció al públic, etc.
1. Altres edificacions i immobles.
2. Eventual i, excepcionalment, podrà concedir-se gual permanent per a locals destinats a activitats mercantils, industrials, comercials o de serveis que, per la índole de las mateixes, es requereixi tenir l'accés lliure permanentment, havent d'aportar els justificants que es considerin oportuns. La concessió d'aquesta autorització serà discrecional, prèvia valoració de la documentació aportada i dictamen favorable de la Regidoria Delegada i de la Policia Local.

Article 5. - Guals d'ús temporal o horari.

1. Les autoritzacions d'entrada de vehicles, amb gual temporal, podran concedir-se per a aquells locals en els quals es realitzin activitats mercantils, industrials, comercials o de serveis, en títol habilitant del qual es contempli la reserva de plaça per a vehicles.

En tot cas es concediran en los següents supòsits:

1. Edificis o instal·lacions d'equipament comunitari de caràcter educatiu, com col·legis, instituts d'ensenyança, etc.
1. Edificis o instal·lacions de les Administracions Públiques, salvat que es justifiqui la necessitat d'utilitzar un gual permanent, per raons de guàrdies, horaris d'atenció al públic, etc.
1. Tallers de reparació de vehicles a motor situats a planta baixa i/o soterrani amb capacitat per, al menys, tres vehicles turismes o



quinze motocicletes.

1. Locals comercials on s'autoritzi l'accés de vehicles per a l'exposició i venda, amb capacitat per, al menys, tres vehicles turismes o quinze motocicletes.
2. Els guals d'ús temporal o horari sols limitaran l'estacionament front als mateixos durant la jornada laboral, quedant l'espai lliure per a l'ús públic durant la resta de les hores, i en diumenges i festius. Excepcionalment, es podran concedir, en horari nocturn, quant per raons justificades així ho aconsellin. L'horari corresponent es farà constar a l'oportuna senyalització, segons model normalitzat establert a l'Annex de la present ordenança.
3. Els guals d'ús temporal o horari es podran concedir de manera temporal per a l'execució d'obres a l'interior del solar, on s'ha concedit llicència urbanística, tendran iguals limitacions horàries que els guals indicats en el paràgraf anterior, i prohibiran automàticament l'estacionament de vehicles en la calçada i al llarg de la mateixa.

Article 6. Guals per a pas de vehicles per carrers per a vianants.

1. Les autoritzacions de gual i pas de vehicles en carrers per a vianants permetran la circulació de vehicles fins a aquells garatges que estiguin incloses en les mateixes i la reserva d'espai durant les 24 hores del dia, durant tota la setmana. Aquesta autorització permet la circulació amb l'exclusiva finalitat indicada, utilitzant el recorregut mínim imprescindible pel carrer per a vianants.
2. El seu atorgament prohibeix l'estacionament front als mateixos de tot tipus de vehicles, inclosos els destinats a càrrega i descàrrega de mercaderies o la instal·lació d'obstacles que dificultin l'accés.
3. Aquestes autoritzacions es concediran a garatges comunitaris, garatges de vivenda unifamiliar, locals que compleixin els requisits necessaris, així com a aquells locals en els quals s'exerceixi una activitat comercial o de serveis, quant la índole de les mateixes justifiqui tenir l'accés lliure permanentment, i sempre i quant en el títol habilitant de l'activitat, es contempli la reserva d'espai per a vehicles. Dites autoritzacions seran senyalitzades convenientment, segons el model establert per als guals de caràcter permanent a l'Annex de la present ordenança.

Article 7. Guals excepcionals.

En els casos no previstos en els articles anteriors, podran atorgar-se guals d'ús permanent, temporal o horari, o per al pas de vehicles pels carrers per a vianants, prèvia sol·licitud de l'interessat, atenent a l'activitat desenvolupada, la necessitat plantejada, el seu emplaçament i l'excepcionalitat del cas, amb l'informe previ dels Serveis Tècnics Municipals i la Policia Local. L'atorgament serà facultat de l'Alcaldia o Regidor Delegat.

CAPÍTOL II.- DE L'AUTORITZACIÓ DE GUALS.

Secció 1ª.- Elements.

Article 8. Objecte.

1. La utilització de les voreres i via pública per a entrada i sortida de vehicles als immobles destinats a garatge, constitueix un ús i aprofitament especial, que beneficia als particulars interessats i produeixen limitacions a l'ús general de les mateixes.

En conseqüència, aquestes autoritzacions tendran sempre caràcter discrecional i restrictiu, amb els condicionants tècnics que obren a l'expedient, concedint-se salvat el dret de propietat i sense perjudici del de tercer. No crea cap dret subjectiu a favor dels beneficiaris, podent ser revocades en qualsevol moment per raons fundades d'interès públic, o adopció de noves autoritzacions, prèvia audiència a l'interessat, que podrà ser requerit en qualsevol moment perquè el suprimeixi a la seua costa i reposi el rastell i la vorera al seu estat anterior.

2. En consideració als interessos generals, les autoritzacions de gual s'entendran suspeses durant els dies i hores que poguessin establir-se, quant les vies públiques en què es trobin los accessos resultin afectats per celebracions d'actes, festes, mercats o fires de caràcter tradicional, obres públiques o privades programades o autoritzades per l'Ajuntament, en els termes previstos a l'article 17.

Article 9. Interessats.

1. Podran sol·licitar la corresponent autorització de gual les persones físiques, jurídiques o comunitats de propietaris, o agrupacions





d'aquestes, degudament representades, que figurin com a titulars dels garatges, aparcaments o locals, o exerceixin les activitats al servei del qual es destinen els mateixos, que pretenguin gaudir, utilitzar o aprofitar especialment el domini públic local en benefici particular, sempre que acreditin ser propietaris dels mateixos o detenir la seua possessió legítima mitjançant qualsevol títol.

En els supòsits de guals provisionals per obres, els amos de l'obra o els que realitzin les construccions per a l'accés del qual se sol·licita el gual.

En les concessions municipals, els concessionaris.

2. Els sol·licitants hauran de justificar que, prèviament, han abonat els drets i taxes que regulen les Ordenances Fiscals en vigor, i complits els demés requisits exigits.

3. Els titulars de les autoritzacions seran els responsables de la correcta utilització del gual per part dels usuaris del mateix.

Secció 2^a.- Procediment per a la seua concessió.

Article 10. Sol·licitud i documentació.

1. El procediment s'iniciarà mitjançant la presentació de la sol·licitud en model normalitzat, indicant el tipus de qual que se sol·licita i adjuntant, en tot cas la documentació que s'especifica a continuació:

- Documentació general:

1. Còpia del títol de propietat de l'immoble al que dona accés el gual, o qualsevol altre que acrediti la legítima ocupació del mateix i, en tot cas, les dades d'identificació del propietari, i autorització del mateix, cas de què el promotor sigui arrendatari.
2. Memòria justificativa de la necessitat del pas.
3. Plànol de situació a escala 1:50 o 1:100 amb senyalització del gual acotat.
4. Plànol de planta a escala 1:50 o 1:100, amb la delimitació del nombre de places d'aparcament conforme a les dimensions exigides per el PGOU, superfície destinada a estància de vehicles, ample de vorera, ample d'accés a la finca, ample del pas, i justificació del compliment del Decret de supressió de barreres arquitectòniques en vigor. Se senyalaran a més els elements urbanístics afectats.
5. Declaració jurada del peticionari, en el seu cas, per la qual es compromet a no utilitzar el local amb altres fins i activitats, i per la qual reconeix el compliment de les condicions d'ús de garatge/aparcament previstes en el PGOU vigent.

- Documentació particular:

1. Còpia o referència de llicència de primera ocupació per a edificis o vivendes de recent construcció o document equivalent.
2. Còpia o referència de títol habilitant respecte a activitats mercantils, industrials, comercials o de serveis, que compregui la reserva d'espai per a vehicles.
3. Còpia de la liquidació de l'Impost d'Activitats Econòmiques del local.
 1. Documentació referent a guals temporals o horaris per a obres a l'interior de solars:
4. Plànol d'emplaçament del solar en què s'executa l'obra, a escala 1:50 o 1:100, amb senyalització del gual acotat.
5. Còpia de la llicència municipal d'obres, o títol habilitant.
6. Croquis o plànol acotat de les característiques dimensionals del gual i justificació del compliment del Decret de supressió de barreres arquitectòniques.
7. Compromís del peticionari de tornar a la situació inicial de la voravia una vegada finalitzades les obres.

Article 11. Instrucció.

Presentada la instància i documentació a què es refereix l'article anterior en el Registre General d'Entrada, es donarà trasllat dels mateixos als Serveis Tècnics Municipals implicats, a l'objecte de què per aquests s'emetin els informes pertinents sobre la procedència o no de l'atorgament de l'autorització de gual.

Article 12. Resolució de l'expedient.



1. La resolució serà dictada per l'Alcaldia, salvat que delegui la competència.

L'autorització de qual produirà els seus efectes respecte del titular de la mateixa i dels que en cada moment siguin usuaris de l'immoble per qualsevol títol legítim, permetent l'entrada i sortida de vehicles a l'immoble durant les hores i dies per als que l'autorització hagués set atorgada, podent sol·licitar els serveis de la Policia Local o del Servei de Grues, en el seu cas, si a l'accés existeix algun impediment o vehicle, sempre que això ocorri en l'horari autoritzat i la llicència no es trobi suspesa, en virtut de l'establert a l'article 17.

L'autorització del qual no empararà la construcció del corresponent pas de vehicles, cas de ser necessari, doncs per a això serà necessària la prèvia presentació de la comunicació prèvia prevista a l'article 22 de la present ordenança.

2. La falta de resolució expressa tindrà caràcter desestimatori, operant el silenci administratiu negatiu.

3. Les autoritzacions es concediran per períodes anuals, que coincidiran amb l'any natural, salvat en els supòsits d'alta o de renúncia a la llicència pel seu titular, en cas del qual ho seran pel període anual que resti o hagi transcorregut, respectivament, de l'any natural.

4. L'autorització s'entendrà prorrogada anualment si abans del dia 31 de desembre de cada any el titular de la mateixa no sol·licita, per escrit, la baixa davant l'Ajuntament.

Article 13. Trasllat de l'expedient als Serveis Econòmics Municipals. Inscripció censal.

1. Una vegada recaiguda resolució favorable, es donarà compte de la mateixa als Serveis Econòmics Municipals a l'objecte de què pels mateixos es procedeixi a la liquidació de la taxa prevista a l'Ordenança Fiscal.

2. El pagament del tribut es farà efectiu en un únic pagament anual de conformitat amb l'Ordenança fiscal vigent, produint-se el dia 1 de gener de cada any o el dia de la concessió de l'autorització.

3. abans d'arxivar l'expedient, se procedirà, pel departament municipal corresponent, a la seua inscripció en el Cens de Guals que, a l'efecte, es constitueixi, conforme al disposat a l'article següent.

Article 14. Normes de gestió censal de guals.

1. L'Administració Municipal procedirà a l'elaboració d'un Cens de Guals, en el qual constaran aquelles circumstàncies físiques i jurídiques que permetin conèixer, en tot moment, les característiques dels guals i els titulars dels drets i obligacions derivats dels mateixos. En tot cas, constarà, respecte de cada gual, el següent contingut:

1. Nom i cognoms, raó social, si fos persona jurídica, o denominació, en el cas de comunitats de propietaris, o agrupacions d'aquestes, del titular de l'autorització del gual, així com, de ser altre, del propietari de l'immoble a què dóna accés, i el domicili d'ambdós.
2. Referència cadastral i superfície en metres quadrats de la finca o local destinat a estància de vehicles; en el seu cas, nombre de places d'aparcament per cada classe de vehicles, i l'ús, residencial o no, a què es destina o es destinarà la finca o local, amb indicació, si procedeix, de l'epígraf de l'Impost sobre Activitats Econòmiques d'aplicació als efectes de la taxa.
3. Característiques del gual que s'autoritza, amb referència al carrer en el qual s'ubica i la longitud en metres lineals del pas o entrada.
4. Identificador de l'expedient de l'autorització i data del seu atorgament.
5. Caràcter provisional o permanent de l'aprofitament i període de vigència en el cas de passos provisionals i la seua ampliació, en el seu cas.
6. Pilons o altres elements accessoris que hagin set col·locats per facilitar la senyalització de l'accés.
7. Quantes altres dades es considerin convenients, en cada cas, per facilitar una adequada gestió administrativa i tributària.

2. Per a la inscripció en el Cens, a cada autorització se li donarà un número que serà correlatiu i quedarà reflectit a les corresponents plaques.

3. Les altes en el cens de guals es practican d'ofici per l'Administració Municipal en el moment de concedir-se la corresponent autorització. Per a això s'utilitzaran tant les dades que obren en el seu poder com aquelles altres aportades pels interessats en la seua sol·licitud, sense perjudici, en aquest últim cas, de les facultats de comprovació i investigació que a la mateixa li corresponguin.

4. L'Administració Municipal procedirà, així mateix, a incorporar al cens tots aquells canvis que afectin a la titularitat de l'autorització, a les circumstàncies físiques o jurídiques del gual autoritzat, així com qualsevol altre supòsit que determini la seua baixa y supressió, i siguin formalment comunicats pels interessats.





Article 15. Transmissió de la titularitat de l'autorització i altres circumstàncies.

1. L'autorització de qual serà transmissible, en qualsevol de les seues modalitats, sempre i quant no variïn las condicions que motivaren el seu atorgament, i els interessats aportin els documents justificatius necessaris que avalin dit canvi, que podrà ser concedit prèvia inspecció dels Serveis Tècnics Municipals.

2. El nou titular es subrogarà en els drets i obligacions que corresponguin al transmissor.

3. La transmissió, així com el canvi de modalitat, haurà de posar-se en coneixement de l'Ajuntament mitjançant escrit dins del termini de deu dies a partir del següent a aquell en què es formalitzi el document que contengui el fet, acte o negoci que ho justifiqui, a l'objecte de què es pugui prendre coneixement dels mateixos i modificar les dades de l'autorització concedida. En tant no es produeixi dita comunicació, el transmissor i adquirent quedaran solidàriament subjectes a les obligacions i responsabilitats que es deriven per al titular de l'autorització.

La falta de comunicació determinarà en el seu cas la restricció de l'autorització, des del moment en què es tenguí coneixement del fet, així com la sanció que correspongui segons la infracció comesa que així es reflecteixi en la present ordenança.

4. Els trasllats de qual hauran de sol·licitar-se pel seu titular seguint el mateix tràmit que per a la seua concessió, sense perjudici de l'abonament de les despeses que ocasioni la supressió de l'existent.

Igual consideració tendran les ampliacions, modificacions, reduccions o supressions de quals, sense perjudici de què aquestes últimes donaran lloc a la proporcional reducció de taxes.

Article 16. Denegació d'autorització.

En tot cas, no es concedirà autorització en els següents supòsits:

1. En zones ocupades per jardins o arbrat o quant la proximitat del qual als mateixos hagués d'impedir el seu normal desenvolupament o conservació.
2. En cantonades o xamfrans d'edificis. En tot cas el límit exterior més proper del qual distarà al menys cinc metres de la cantonada o xamfrà, mesurats en l'alineació exterior de la vorera.
3. Quant, per l'amplària o altres caràcters de la via pública, no resultés possible accedir a l'immoble sinó es realitzant una única maniobra frontal de gir, si ha d'entorpir-se la circulació d'altres vehicles, si pel pes o altres característiques dels vehicles que hagin d'accedir a l'immoble, aquestos han de causar danys a la vorera o calçada, o realitzar maniobres d'accés o sortida de l'immoble marxa enrere, o que contravinguin las normes de circulació vigents.
4. Si per l'amplària de la vorera o per la intensitat del tràfic de vianants la existència o, en el seu cas, l'excessiva proliferació de quals, fes perillós o s'hagués de restringir apreciablement aquell trànsit o altre tipus d'ús general.
5. Amb caràcter general, no es concedirà més d'un qual d'entrada i sortida a aquells locals destinats a guardar vehicles.

En els casos en què els elements que limiten l'autorització del quals poguessin modificar-se, traslladar-se o suprimir-se a altre ubicació, com succeeix en el supòsit a) d'aquest article, l'Administració Municipal podrà autoritzar dita modificació, trasllat o supressió a costa dels interessats i prèvia, en el seu cas, la indemnització procedent.

Article 17. Suspensió.

Es consideren suspenses les autoritzacions durant els dies i hores establerts, quant les vies públiques en què es troben els accessos resultin afectades per celebració d'actes, festes, mercats o fires de caràcter tradicional, obres públiques o privades, d'emergència o programades, autoritzades o amb coneixement de l'Ajuntament, sense que això origini, en ningun cas, dret a devolució de la part proporcional de les taxes abonades.

Secció 3ª.- Obligacions i Prohibicions.

Article 18. Compliment d'obligacions per part dels titulars de les autoritzacions.

Els titulars de les autoritzacions de qual estaran subjectes al compliment de totes las obligacions previstes en aquesta Ordenança i en l'Ordenança Fiscal corresponent, i, en concret, de les següents:



1. A donar compliment a les condicions particulars de l'autorització.
2. A presentar comunicació prèvia d'inici de les obres a realitzar a l'accés, a costa seua, be siguin de construcció, reforma o supressió del gual, de conformitat amb el previst en la present ordenança i en la resta de la normativa urbanística d'aplicació, sense perjudici de què, si es tracta d'obres lligades a la instal·lació d'una activitat, regirà el previst en la legislació reguladora d'activitats, i, supletòriament, el previst en aquella.
3. A exhibir una còpia de la comunicació prèvia en el lloc de les obres.
4. A dipositar fiança, quant es requereix pels informes del departament municipal competent, per garantir la correcta execució dels treballs.
5. A respondre de tots els danys produïts a l'accés des de la via pública a l'interior de l'immoble, i, en particular, els que afecten a la calçada, acerat, passeigs, mobiliari urbà, i elements de senyalització o serveis.
6. A mantenir l'accés a l'immoble net de grasses, olis o altres produïts pel tràfic d'entrada i sortida de vehicles al mateix, i en perfecte estat de conservació.
7. A col·locar les senyals de gual determinades a l'Annex II de la present Ordenança, a la porta d'entrada i sortida de l'immoble, en lloc visible, a ambdós costats de la porta, de manera que quedi perfectament definida la zona de gual, i a conservar i mantenir les mateixes. Les plaques correran a càrrec del titular de l'autorització de gual, que hauran d'ajustar-se sense excepció als models determinats en la present ordenança, i així es farà constar en la pròpia autorització.
8. A mantenir la senyalització, tant vertical com horitzontal, en les degudes condicions de conservació i visibilitat. En conseqüència, a pintar la marca vial o canviar els discos de senyalització sempre que l'Administració municipal així ho exigeixi.
9. A abonar les taxes establertes a l'Ordenança Fiscal, constituint la falta de pagament de les mateixes causa suficient per a la resolució de la llicència, per entendre's que el titular de la mateixa desisteix implícitament.
10. A comunicar, per escrit, l'Ajuntament, qualsevol canvi o modificació que es produeixi tant respecte a l'autorització concedida i objecte de la mateixa, com en la titularitat de la finca o local.
11. A sol·licitar la baixa o anul·lació del qual quant cessi la seua utilització, havent-se de suprimir la senyalització indicativa, així com reposar la vorera o via pública al seu estat anterior, prèvia comunicació prèvia per part de l'interessat, i sota la supervisió i indicacions que, en el seu cas, emetin al respecte els Serveis Tècnics Municipals. La concessió de la baixa o anul·lació tindrà lloc previ informe tècnic de comprovació.

Article 19. Prohibicions per al titular de l'autorització.

Queda expressament prohibit:

1. La col·locació de dispositius fixes o mòbils en vies o espais d'ús públic que puguin servir per facilitar l'accés de vehicles de qualsevol classe als garatges o locals comercials a través de la vorera.
2. La col·locació de cadenes o elements físics d'abalisament en els accessos i sortides.
3. Tota classe de pintures, rètols, senyals o suggeriments de qualsevol tipus que intentin induir a error o substituir una autorització de gual.
4. L'estacionament de vehicles en desús o altres elements o objectes enfront de locals o als seus voltants, autoritzats i senyalats com a gual, a fi de reservar un espai per a l'accés a aquells.

Article 20. Prohibició general.

1. Queda prohibit per a tot vehicle, inclús si es tracta de vehicle del titular de l'autorització de gual, l'estacionament o parada a les zones delimitades com a gual i per l'horari autoritzat a tal fi, salvat per raons d'urgència degudament acreditades.
2. Igualment queda prohibit el dipòsit de materials o mercaderies a dites zones dins de l'horari autoritzat com a gual.

Secció 4ª.- Condicions dels guals.

Article 21. Condicions particulars del pas de vehicles.

Els guals hauran de reunir i mantenir, taxativament, les condicions tècniques particulars següents:

1. L'ordre a l'execució del pas per a accés de vehicles compatible amb l'itinerari de vianants:
 1. L'ample de pas per a vianants, serà el mateix que el de les voreres existents.





2. El paviment a utilitzar serà el mateix que el de les voreres existents: *Rajola tipus Ajuntament*.
 3. Les peces de rastell se substituiran per peces prefabricades, que seran del mateix material que els rastells existents o aquells que determinin els Serveis Tècnics Municipals. No s'admeten els recrescuts de les peces de rastell amb morters.
 4. Per a voreres d'amplària igual o inferior a 1.80 metres, el pas de vehicles ha de dissenyar-se de manera que l'itinerari de vianants que travessa no quedi afectat per una pendent longitudinal superior al 10% i per una pendent transversal superior al 2%. El rebaix de la vorera es practicarà en tota la seua amplada (Gràfic 1.1. de l'Annex de la present Ordenança). També podrà dissenyar-se de manera que es mantingui la rasant de la vorera amb la pendent transversal no superior al 2% i, únicament s'efectuarà un plànol inclinat entre la rasant de la vorera i la de la calçada, amb una pendent apta per al pas de vehicles. (Gràfic 1.2. de l'Annex de la present Ordenança).
 5. Per al supòsit de voreres d'amplària major a 1.80 metres, podrà executar-se el gual d'acord amb el punt anterior, practicant el rebaix en tota l'amplària de la vorera, o bé, es mantindrà la rasant de la vorera amb pendent transversal no superior al 2% i, únicament s'efectuarà un plànol inclinat, entre la rasant de la vorera i la de la calçada, amb pendent apta per al pas de vehicles. (Gràfic 2.1 i 2.2 de l'Annex de la present Ordenança).
 6. El plànol inclinat entre la rasant de la vorera i la calçada s'executarà amb peces especials prefabricades, segons se detalla en els gràfics indicats.
2. En ordre a la delimitació del gual amb pilones de formigó.
1. Per a la delimitació dels guals de caràcter permanent, a la calçada podran col·locar-se pilones fabricades en formigó, tipus "Rodas" (Gràfic 3 de l'Annex de la present Ordenança).
 2. Les pilones no precisen instal·lació, i es col·locaran en el límit del gual, dins de l'àmbit del mateix.
3. En ordre a la delimitació del gual a la calçada.
1. El gual autoritzat se senyalitzarà a la calçada amb una marca en zig-zag i amb pintura color "Grog Tràfic".
 2. Per a guals de caràcter permanent, la marca en zig-zag serà continua i, per als guals de caràcter horari, la marca en zig-zag serà discontinua.
 3. Les dimensions de les marques amb caràcter general per a guals de longitud igual o inferior a 5 metres seran les senyalades en el gràfic 4.1 de l'Annex. Per a dimensions superiors a 5 metres, s'atendrà al que determinin els Serveis Tècnics Municipals, segons gràfic 4.2 de l'Annex.

Article 22. Obres a realitzar per part del titular. Comunicació prèvia.

1. Les obres de construcció, reforma o supressió del pas per a accés de vehicles seran executades pel titular de l'autorització de gual, a la seua costa, i sempre sota la vigilància i direcció dels Serveis Tècnics Municipals, prèvia i preceptiva, en tot cas, la presentació de comunicació prèvia, salvat que per part dels Serveis Tècnics Municipals s'estimi necessària, donada l'entitat de les obres, la presentació de projecte tècnic.
2. El procediment de comunicació prèvia serà el previst en la normativa urbanística vigent, sense perjudici de què, en cas de què les obres a realitzar estiguin lligades a la instal·lació o adequació d'activitats permanents o a infraestructures comuns vinculades a aquestes, es regiran pel previst en la legislació reguladora d'activitats, u, supletòriament, en la normativa urbanística vigent.
3. En tot cas, la comunicació subscripta pel titular de l'autorització de gual, presentada amb una antelació mínima d'un dia, haurà de venir acompanyada de la següent documentació:
 1. Memòria redactada per personal tècnic competent, d'acord amb la normativa urbanística vigent i d'acord amb la normativa de supressió de barreres arquitectòniques en vigor, i, si cap, la documentació referida al compliment del Codi tècnic de l'edificació, d'acord amb la legislació estatal en la matèria.
 2. Documentació gràfica expressiva de la ubicació de l'immoble objecte de l'actuació, descripció suficient d'aquesta i el seu pressupost.
 3. Fixació del termini per a la execució de l'actuació, que en ningun cas serà superior a dos anys. Aquest termini es podrà prorrogar en els mateixos termes previstos per a les llicències urbanístiques.
 4. Autoritzacions prèvies de caràcter sectorial que legalment siguin exigibles.
 5. Justificant de pagament dels tributs corresponents si, d'acord amb la legislació d'hisendes locals u, si és el cas, amb la respectiva ordenança fiscal, s'estableix que és d'aplicació el règim d'autoliquidació.





6. Certificació de final d'obres, amb expressió de la data i l'adequació al projecte, en el cas de primera utilització i ocupació.
7. Justificant de dipòsit de la fiança corresponent per garantir la correcta execució de les obres
8. Declaració jurada del titular de l'autorització de gual en la qual indiqui que la part de la via que, com a conseqüència de la instal·lació del gual, ha set sotmesa a les obres de condicionament, quedarà en el mateix estat i amb els mateixos materials que en el seu estat original.

4. La persona interessada podrà iniciar les obres al dia següent de la presentació de la comunicació prèvia. Tindrà que respectar totes les instal·lacions i serveis públics existents i, en cas de què resultés afectat algun d'aquests, se reposarà per l'interessat, a la seua costa, d'acord amb les instruccions i sota la supervisió dels Serveis Tècnics Municipals.

En el supòsit que es detectin deficiències derivades de l'incompliment o carència de concreció d'algun dels requisits, es requerirà a la promotora l'esmena d'aquella i s'interromprà el termini per a l'inici de les obres o actuacions.

Si, una vegada transcorregut el termini, no s'han executat les obres del gual, es revocarà l'autorització de gual i l'expedient s'arxivarà sense més tràmits.

5. L'Ajuntament ordenarà la suspensió de les obres o actuacions quant, iniciades aquestes prèvia presentació de la comunicació prèvia, es detecti que l'actuació pretesa està subjecta al règim de llicències urbanístiques.

6. Les autoritzacions d'accés sense construcció de gual, produiran per als seus titulars l'obligació de reparar els danys que s'hagin pogut causar a la vorera o rastell.

Article 23. Condicions de la senyalització.

1. La senyalització dels guals d'entrada i sortida de vehicles, que haurà de ser assumida pel titular de l'autorització, estarà constituïda per dues classes: vertical i horitzontal.

2. La senyalització vertical consisteix en la instal·lació de dos discos/plaques metàl·liques, ajustades al model oficial indicat a l'Annex de la present ordenança, adossades a la fatxada que delimiti el gual, a una altura de 2,5 m, salvat que les característiques de l'edificació no ho permeti, cas en el qual se situarà en qualsevol altre lloc que inequívocament permeti identificar l'accés, i, en tot cas, visible des de la calçada.

En cas d'instal·lar-se en postes, l'altura mínima serà de 2,5 m.

Per raons tècniques o de seguretat, els Serveis Municipals podran indicar la necessitat d'instal·lació de duplicats de les plaques o altres elements complementaris, que tendran que instal·lar-se per compte i càrrec de l'interessat. Igualment, per raons d'interès públic, urbanístic, d'ordenació del tràfic o adopció de nous models de plaques o tipus de senyalització, l'Ajuntament podrà anular i suprimir les anteriorment concedides o, en el seu cas, canviar els distintius anteriors pels nous adoptats.

Les senyals anteriorment indicades hauran de mantenir-se en perfectes condicions de conservació, quedant prohibida qualsevol altra senyalització referent a entrada de vehicles que no hagi set autoritzada per l'Ajuntament, i, en tot cas, la instal·lació de qualsevol element adhesiu a les plaques metàl·liques.

3. La senyalització horitzontal és la determinada a l'article 21.3 de la present ordenança. Es prohibeix el pintat de les peces del rastell de la vorera.

Article 24. Senyalització complementària.

En aquells casos en els que, per les reduïdes dimensions de la calçada o de les voreres, fos necessari prohibir també l'estacionament a la part d'enfront del gual per permetre la maniobrabilitat del vehicle, serà necessària la tramitació del corresponent expedient prèvia sol·licitud de l'interessat. La concessió d'aquesta autorització obligarà al pagament de la taxa establerta.

Article 25. Falta de senyalització.

La falta de la senyalització exigida en cada gual o la seua disconformitat amb els termes de la respectiva autorització, impedirà al seu titular l'exercici de l'aprofitament, sense perjudici de les responsabilitats a què hi hagués lloc.

Article 26. Respecte al trànsit de vianants en els guals.



Els usuaris dels guals i demés espais destinats l'accés de vehicles als immobles quedaran obligats a respectar el trànsit de vianants que tindrà, en tot cas, caràcter preferent.

Secció 5ª.- Anul·lació d'autoritzacions.

Article 27. Revocació de les autoritzacions.

1. Les autoritzacions podran ser revocades per l'Administració concedent en qualsevol moment, per raons d'interès públic, quant resultin incompatibles amb les condicions generals aprovades amb posterioritat, produeixin danys en el domini públic, impedeixin la seua utilització per a activitats de major interès públic o menyscabin l'ús general.

2. Podran ser revocades igualment quant desapareguin les circumstàncies que motivaren el seu atorgament o sobrevinguessin altres que, d'haver existit, haurien justificat la denegació.

3. En tot cas, seran causes de revocació de les autoritzacions:

1. L'incompliment de qualssevol de les obligacions establertes en aquesta Ordenança, en el PGOU, o les Ordenances Fiscals Municipals.
2. La utilització de l'autorització per a fins diferents del concedit.
3. L'ús indegut de l'autorització.
4. No destinar el local, garatge col·lectiu o immoble, per als fins declarats o modificar la seua estructura en quant a superfície i capacitat.
5. L'impagament de les taxes que estableixin les Ordenances.
6. La incompareixença, resistència o negativa a qualsevol comprovació o inspecció municipal que afecti a l'autorització.

Article 28. Procediment de revocació.

1. Prèviament a la revocació de l'autorització per les causes previstes a l'article anterior, es requerirà al titular de les mateixes perquè en el termini de 15 dies compleixi les obligacions l'incompliment de les quals motiví el requeriment, amb l'apercebitment de què, de persistir en el mateix, s'acordarà la revocació de l'autorització amb els efectes establerts a l'article 29.

2. Als efectes previstos en el paràgraf anterior, la Policia Local comunicarà al departament municipal competent si s'ha procedit al compliment de les obligacions.

3. Transcorregut el termini sense que es procedeixi en el sentit del requeriment efectuat, es deixarà sense efecte l'autorització mitjançant la revocació.

Article 29. Efectes de la revocació i/o extinció.

1. Revocada o extingida l'autorització, es concedirà al que hagués set titular el termini de quinze dies per reposar a la seua costa l'espai destinat a l'entrada de vehicles al seu estat originari, i retirar la senyalització, amb entrega de les plaques a l'Ajuntament.

2. Transcorregut el termini previst en el paràgraf anterior sense que s'hagi procedit a la reposició, l'Administració Municipal procedirà a l'execució subsidiària a compte de l'obligat.

TÍTOL II.- RESERVA DE VIA PÚBLICA PER A CÀRREGA I DESCÀRREGA D'ÚS EXCLUSIU.

Article 30. Establiments Hotelers.

Els propietaris d'establiments hotelers de naturalesa privada podran sol·licitar autorització municipal de càrrega i descàrrega d'ús exclusiu al front de l'establiment o lloc més proper l'accés del mateix, a fi de facilitar la parada d'autobusos, vehicles i taxis per a càrrega i descàrrega d'equipatges i clients.

La longitud màxima de la reserva de via pública per a càrrega i descàrrega d'ús exclusiu d'establiments hotelers situats en avingudes i vials de doble sentit de circulació, serà de 15 metres. A la resta de vials, la longitud màxima serà de 12 metres.

Aquestes zones de reserva estan sotmeses al règim previst per a la parada de vehicles, durant el període d'obertura de l'establiment, el qual estarà degudament senyalitzat, i comportarà per als seus titulars el compliment de les obligacions previstes a la present ordenança per als guals.

La tramitació de sol·licitud de càrrega i descàrrega d'ús exclusiu serà la prevista en aquesta ordenança per als guals, i, precisaran, en tot cas, d'informe previ del Departament de Seguretat Vial de la Policia Local.

La senyalització d'aquesta reserva de via pública haurà de ser assumida pel titular de l'autorització, prèvies les indicacions emeses pels Serveis Tècnics Municipals, i sota la supervisió d'aquests i/o de la Policia Local.

Article 31. Establiments Sanitaris.

Els propietaris d'establiments de Serveis Sanitaris o Mèdics que, per la seua naturalesa i activitat, necessitin l'ús de servei d'ambulàncies i/o vehicles de transport sanitari, podran sol·licitar autorització municipal de reserva de via pública d'ús exclusiu, amb un màxim de 15 metres, al frontal de l'establiment o lloc més proper l'accés del Servei, amb objecte de facilitar la parada de les ambulàncies i/o vehicles de transport sanitari.

Aquestes zones seran d'utilització únicament per a les ambulàncies i/o vehicles de transport sanitari, i estaran sotmesos al règim previst per a la parada, amb caràcter permanent, segons el temps d'obertura del Servei Sanitari, el qual estarà degudament senyalitzat i comportarà als seus usuaris, el compliment de les obligacions previstes en aquesta ordenança per als guals.

La tramitació de sol·licitud de càrrega i descàrrega d'ús exclusiu serà la prevista en aquesta ordenança per als guals, i, precisaran, en tot cas, d'informe previ del Departament de Seguretat Vial de la Policia Local.

La senyalització d'aquesta reserva de via pública haurà de ser assumida pel titular de l'autorització, prèvies les indicacions emeses pels Serveis Tècnics Municipals, i sota la supervisió d'aquests i/o de la Policia Local.

Article 32. Solars en obres.

Els titulars d'una llicència municipal d'obres o actuacions que, per les característiques del solar, no puguin accedir a l'interior d'aquest, podran sol·licitar autorització d'ús exclusiu de càrrega i descàrrega al frontal de l'obra o lloc més proper, amb objecte de facilitar la càrrega i descàrrega de materials a l'obra.

Aquestes zones seran d'utilització únicament per a la càrrega i descàrrega de materials, amb horari limitat, el qual estarà degudament senyalitzat, i comportarà als usuaris del mateix el compliment de les obligacions previstes en aquesta ordenança per als guals.

La documentació a aportar per a aquesta sol·licitud serà:

1. Plànol d'emplaçament del solar en què s'executa l'obra o actuació, a escala 1:50 o 1:100, amb senyalització de la zona reservada.
2. Còpia de la llicència urbanística o títol habilitant.
3. Compromís del peticionari de retornar la calçada a l'estat anterior una vegada finalitzades les obres.

Les zones reservades per a càrrega i descàrrega de materials no podran ser utilitzades per a l'acopi de materials.

TÍTOL III.- RESERVA DE VIA PÚBLICA PER A CÀRREGA I DESCÀRREGA D'ÚS PÚBLIC.

Article 33. Disposicions generals.

L'Ajuntament delimitarà zones reservades perquè els vehicles puguin carregar i descarregar quan les condicions dels locals comercials o industrials no permetin fer-ho a l'interior dels mateixos.

Aquestes zones seran de lliure utilització, i estaran sotmeses al règim previst per a l'estacionament amb horari limitat.

Article 34. Obligacions dels usuaris.

Els usuaris de la zona reservada per a càrrega i descàrrega estaran sotmesos a les condicions següents:



1. L'Ajuntament podrà determinar per a cada zona de càrrega i descàrrega el temps màxim de permanència. Com a norma general, s'establirà un període màxim d'estacionament de 15 minuts per vehicle, a excepció d'aquelles zones en què es reguli de forma diferent per part dels Serveis Tècnics Municipals.
2. En aquestos casos, els usuaris tenen que col·locar, a un lloc perfectament visible des de l'exterior del vehicle, un mecanisme que indiqui l'hora d'arribada.
3. Fora d'aquestes zones reservades, únicament es permet la càrrega i descàrrega, prèvia autorització, en els dies, hores i llocs que es determini pels Serveis Tècnics Municipals i la Policia Local i es tendran que evitar les hores puntes a les vies principals.
4. Els vehicles que realitzin operacions de càrrega i descàrrega no poden ocupar total ni parcialment les voreres, passeigs o zones en què, a tots els efectes, estigui prohibida la parada.
5. Les mercaderies i objectes que es carreguin i descarreguin, es traslladaran directament de la finca al vehicle i, en ningun cas, s'emmagatzemaran temporalment a la via pública.
6. Les operacions de càrrega i descàrrega es tenen que fer amb precaució, evitant remors innecessàries, i es deixaran nets els espais utilitzats.
7. Les mercaderies es carregaran i descarregaran per al costat del vehicle més proper a la vorera, utilitzant els mitjans necessaris per agilitzar l'operació i, sense dificultar la circulació, tant de vianants com de vehicles.
8. Els vehicles d'abastiment a locals comercials de venda al por menor tenen que tenir, a tots los efectes, una massa màxima autoritzada de 12.500 Kg., per a així facilitar l'accés i maniobres en el seu punt de destí les operacions de càrrega i descàrrega.

TÍTOL IV.- INSPECCIÓ I PROTECCIÓ DE LA LEGALITAT.

Secció 1ª.- Serveis d'Inspecció.

Article 35.

L'exercici de les funcions d'inspecció i comprovació del compliment del disposat en la present ordenança correspondrà als agents del Cos de Policia Local, en el seu cas, així com als funcionaris habilitats del departament de Serveis Tècnics Municipals. La resistència o negativa a permetre-les comportarà l'inici de l'expedient sancionador, així com la desestimació i, en el seu cas, la revocació de l'autorització.

Secció 2ª.- Incompliment del deure de conservació i manteniment, i protecció de la legalitat.

Article 36. Incompliment del deure de conservació i manteniment.

1. En el supòsit d'incompliment total o parcial del deure de conservació i manteniment del gual, així com de la seua senyalització vertical i horitzontal, el titular serà requerit per l'Administració Municipal, perquè, en el termini de 15 dies, subsani la defectuosa conservació.
2. Transcorregut dit termini, mentre persisteixi l'incompliment del deure de conservació i manteniment, s'imposaran multes successives per períodes mínims de deu dies i quantia, en cada ocasió, de 30 euros, fins a un màxim de dotze períodes, transcorreguts els quals, de persistir l'incompliment, es procedirà a l'execució subsidiària a càrrec del titular de l'autorització.

Article 37. Protecció de la legalitat.

1. Quan la construcció, modificació, supressió del gual o l'ús o senyalització de l'aprofitament del domini públic s'efectuïn sense haver obtingut la preceptiva autorització de gual i/o presentat la comunicació prèvia a la que es refereix l'article 22 de la present Ordenança, es disposarà la immediata suspensió de l'ús del pas de vehicles a l'immoble en el termini de 24 hores, sent que, en cas d'incompliment, es procedirà al precinto de l'accés i a la retirada provisional de les plaques que s'haguessin situat a l'entrada del mateix, sense perjudici de la imposició de la sanció que correspongui.

2. En el termini de quinze dies a comptar des de l'acord de suspensió, l'interessat haurà de sol·licitar l'oportuna autorització i/o presentar comunicació prèvia de les obres que, en el seu cas, s'hagin d'executar, previ pagament de les taxes corresponents.

3. Transcorregut el termini de quinze dies, si l'interessat no hagués instat l'autorització i/o presentat la comunicació prèvia, l'Ajuntament



ordenarà la revocació, en el seu cas, de l'autorització de gual, així com la reposició de la senyalització del gual i del pas d'accés de vehicles al seu estat anterior, dins del termini de quinze dies següents a la notificació, amb l'apercebigment de què, mentre duri l'incompliment, s'imposaran fins a dotze multes coercitives amb una periodicitat mínima de deu dies i quantia, en cada ocasió, de 150 euros en tot cas.

4. Una vegada transcorregut el termini derivat de la dotzena multa coercitiva, es podrà portar a terme l'execució subsidiària de la reposició de la senyalització del gual i del pas d'accés de vehicles al seu estat originari, a costa del responsable.

TÍTOL V - INFRACCIONS I RÈGIM SANCIONADOR.

Article 38. Denúncia.

Formulada una denúncia per incompliment de les obligacions derivades d'aquesta Ordenança, la comprovació dels fets denunciats serà portada a terme per la Policia Local i/o los Serveis Tècnics Municipals.

Article 39. Infraaccions.

Tendran la consideració d'infraaccions administratives les accions u omissions que contravinguin el disposat en la present ordenança. Es classifiquen en lleus, greus i molt greus.

Article 40. Infraaccions lleus.

Es consideren infraaccions lleus a la present Ordenança les següents:

1. No actualitzar l'autorització davant canvi d'activitat o de titular
2. No mantenir la senyal establerta en la present ordenança, en les condicions de conservació adequades.
3. Modificar la ubicació de les entrades i sortides de vehicles sense comunicar-ho a l'Ajuntament o obrir altres distintes de les autoritzades.
4. Incomplir l'horari fixat en l'autorització.
5. Qualsevol altre acció o omissió a la present Ordenança que no arribi a la qualificació de greu o de molt greu.

Article 41. Infraaccions greus.

Es consideren infraaccions greus a la present Ordenança les següents:

1. No comunicar a l'Administració municipal la transmissió, modificació o supressió de l'autorització de gual.
2. No realitzar obres en el gual estant obligat a realitzar-les.
3. No retirar les plaques una vegada finalitzada l'autorització.
4. Senyalitzar més metres dels autoritzats.
5. Col·locar plaques de gual sense tenir autorització o estar caducada.
6. Senyalitzar horitzontalment un gual sense tenir autorització o estar caducada.
7. Utilitzar senyales no homologades per aquesta Ordenança per a la senyalització de gual.
8. Instal·lar rètols o pintar senyals o suggeriments sense respondre a l'autorització de gual, intentin substituir o induir a error sobre ella.
9. Instal·lar dispositius fixes o mòbils, rampes o similars per accedir a garatges o locals.
10. Utilitzar las senyales de gual en lloc diferent a l'autoritzat.
11. No retirar la senyalització una vegada donada de baixa en el cens a què es refereix la ordenança.
12. Col·locar il·letes o altres elements de protecció sense la corresponent autorització.
13. Utilitzar el local o garatge per a fins diferents dels sol·licitats en la llicència de gual.
14. No conservar en bon estat el paviment, pintura de la calçada o distintiu senyalitzador.
15. La producció de molèsties als veïns o transeünts, derivades del mal ús de l'autorització.
16. No procedir a la reparació dels desperfectes ocasionats a les voreres amb motiu de l'ús especial que comporta l'entrada i sortida de vehicles, després de ser requerit per a això en els terminis establerts.
17. La falta d'atenció als requeriments d'adequació a l'Ordenança que es realitzin pels agents de la Policia Local o personal del Departament competent.



18. La comissió de dues o més infraccions lleus en el termini d'un any.

Article 42. Infraccions molt greus.

Es consideren infraccions molt greus a la present Ordenança les següents:

1. Modificar el contingut de les plaques
2. No restablir a l'estat original la via pública una vegada finalitzada o revocada l'autorització o desestimada la legalització del gual.
3. La utilització de la vorera o de qualsevol part del domini públic municipal com a pas de vehicles sense autorització municipal.
4. La modificació de les condicions físiques del pas de vehicles sense autorització, quan d'això es derivi un deteriorament greu al domini públic municipal.
5. La col·locació de rampes o elements equivalents que facilitin l'accés a l'immoble, quan d'això es derivi ocupació indeguda del domini públic municipal, i s'impedeixi l'ús del mateix a altres persones amb dret a la seua utilització.
6. Els actes que suposin un deteriorament greu i rellevant dels espais públics o de qualsevol de les seues instal·lacions i elements, siguin mobles o immobles, o impedeixin la seua utilització per altra o altres persones.
7. Mantenir la instal·lació una vegada anul·lada l'autorització.
8. Ocultació, manipulació o falsedat de les dades o de la documentació aportada amb la intenció d'obtenir l'autorització.
9. L'incompliment total de les ordres dictades en el termini concedit per a això.
10. La reiteració o reincidència en la comissió de qualsevol falta greu.

Article 43. Sancions.

Les infraccions a què es refereix l'article anterior podran donar lloc, previ procediment, a la imposició de las següents sancions:

- a) En cas d'infraccions lleus: Des de 150 fins a 750 euros.
- b) En cas d'infraccions greus: des de 751 euros fins a 1.500 euros.
- c) En cas d'infraccions molt greus: des de 1.501 fins a 3.000 euros.

Les sancions podran fer-se efectives abans de què es dicti resolució de l'expedient sancionador, en cas del qual s'aplicarà una reducció del 50 % sobre la quantia corresponent que s'hagi consignat en la notificació de dita denuncia per l'instructor de l'expedient.

La imposició de les sancions serà compatible amb l'exigència a l'infractor de la reposició de la situació alterada al seu estat originari, així com la indemnització pels danys i perjudicis causats pels fets sancionats.

Quan dits danys i perjudicis es produeixin en bens de titularitat municipal, l'Ajuntament, prèvia taxació pels serveis tècnics competents, determinarà l'import de la reparació, que serà comunicat a l'infractor o a qui hagi de respondre per ell per al seu pagament en el termini que s'estableixi.

Article 44. Òrgan competent i procediment.

La competència per a la imposició de sancions correspon a l'Alcalde, sense perjudici de què tenguí delegada aquesta competència, i s'estarà al procediment establert per Decret 14/1994, de 10 de febrer, pel qual s'aprova el Reglament del procediment a seguir en l'exercici de la potestat sancionadora de la CAIB (BOIB núm. 21, 17 febrer 1994).

DISPOSICIÓ ADDICIONAL PRIMERA.- Taxes municipals.

La present Ordenança es regirà, en sentit econòmic, per l'Ordenança Fiscal reguladora de la taxa per entrades de vehicles a través de voreres i les reserves de via pública per a aparcament, càrrega i descàrrega de qualsevol classe, sense perjudici de la seua adaptació a les novetats introduïdes per la present Ordenança i a la resta de la normativa vigent.

DISPOSICIÓ TRANSITÒRIA PRIMERA.- Autoritzacions i llicències anteriors a la present Ordenança.

Les autoritzacions i llicències atorgades amb anterioritat a l'entrada en vigor d'aquesta Ordenança, continuaran vigents, no obstant quedaran



subjectes a la normativa continguda en la mateixa, disposant del termini d'un any per adaptar-se a les seues determinacions.

DISPOSICIÓ TRANSITÒRIA SEGONA.- Sol·licituds presentades amb anterioritat a la present Ordenança.

Les sol·licituds presentades amb anterioritat al moment d'entrada en vigor d'aquesta Ordenança sobre les quals no hagués recaigut resolució, seran tramitades i resoltes conforme a la present normativa.

DISPOSICIÓ TRANSITÒRIA TERCERA.- Règim supletori.

En tot cas en el no previst a la present Ordenança, s'estarà a l'estipulat en la normativa que resulti aplicable tant a nivell estatal com autonòmic i, especialment, en la vigent Ordenança de Circulació.

DISPOSICIÓ FINAL.- Entrada en vigor. Derogacions.

1.- La present Ordenança entrarà en vigor als quinze dies de la seua publicació en el Butlletí Oficial de la Comunitat Autònoma de les Illes Balears.

2.- A la seua entrada en vigor quedaran derogades quantes disposicions d'igual o inferior rang siguin incompatibles o s'oposin al seu articulat.

El que es fa públic als efectes previstos en els articles 70 de la Llei 7/1985, de 2 d'Abril, Reguladora de les Bases del Règim Local, i 103 de la Llei 20/2006, de 15 de desembre, Municipal i de Règim Local de les Illes Balears

Eivissa, 8 de juliol de 2015

L'ALCALDE,
Rafael Ruíz González



ANNEXE ORDENANÇA DE GUALS

CONDICIONS PARTICULARS DEL PAS DE VEHICLES

GRAFIC 1.1

EXECUCIÓ DE GUALS D'ACCES DE VEHICLES COMPATIBLE AMB ITINERARI DE VIANANTS

PLANTA

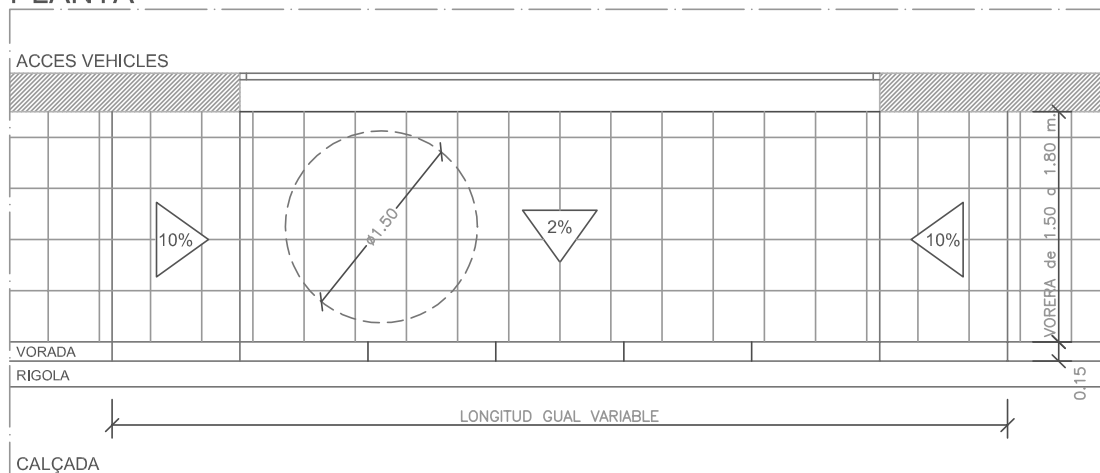

SECCIÓ LONGITUDINAL

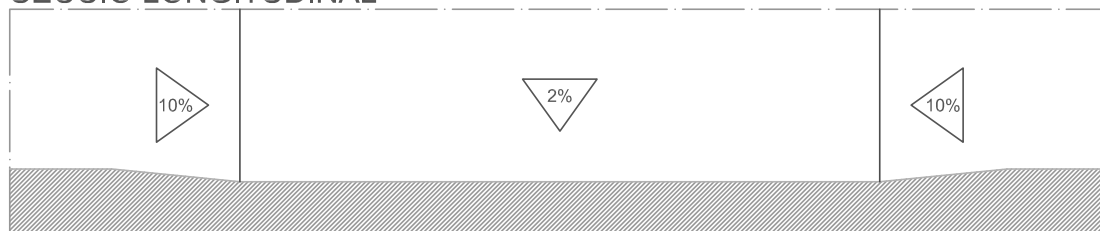

SECCIÓ TRANSVERSAL

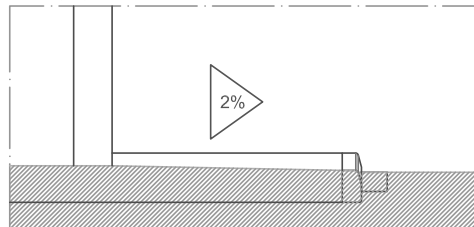

ANNEXE ORDENANÇA DE GUAL CONDICIONS PARTICULARS DEL PAS DE VEHICLES GRAFIC 1.2

EXECUCIÓ DE GUALS D'ACCES DE VEHICLES COMPATIBLE AMB ITINERARI DE VIANANTS

PLANTA

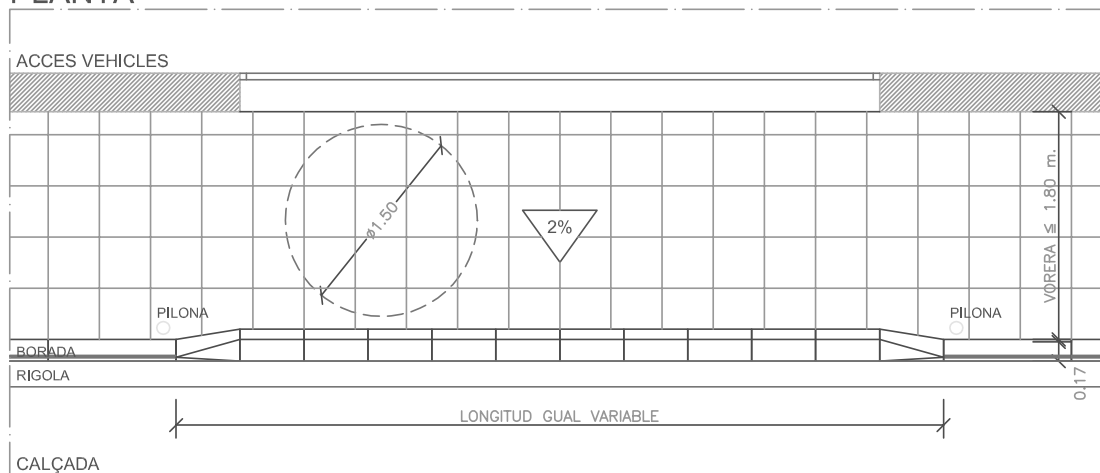

SECCIÓ LONGITUDINAL

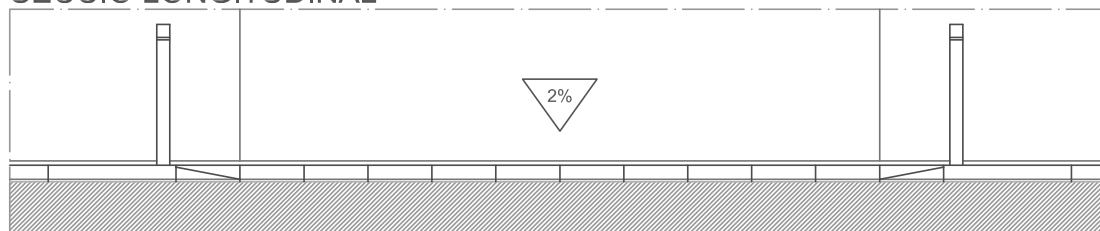

SECCIÓ TRANSVERSAL

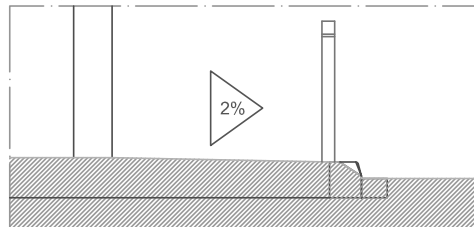

DETALL PECES PREFABRICADES

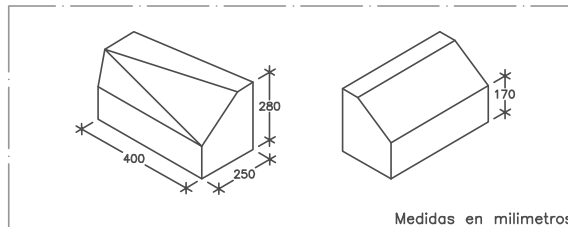

ANNEXE ORDENANÇA DE GUALS CONDICIONS PARTICULARS DEL PAS DE VEHICLES GRAFIC 2.1

EXECUCIÓ DE GUALS D'ACCES DE VEHICLES COMPATIBLE AMB ITINERARI DE VIANANTS

PLANTA

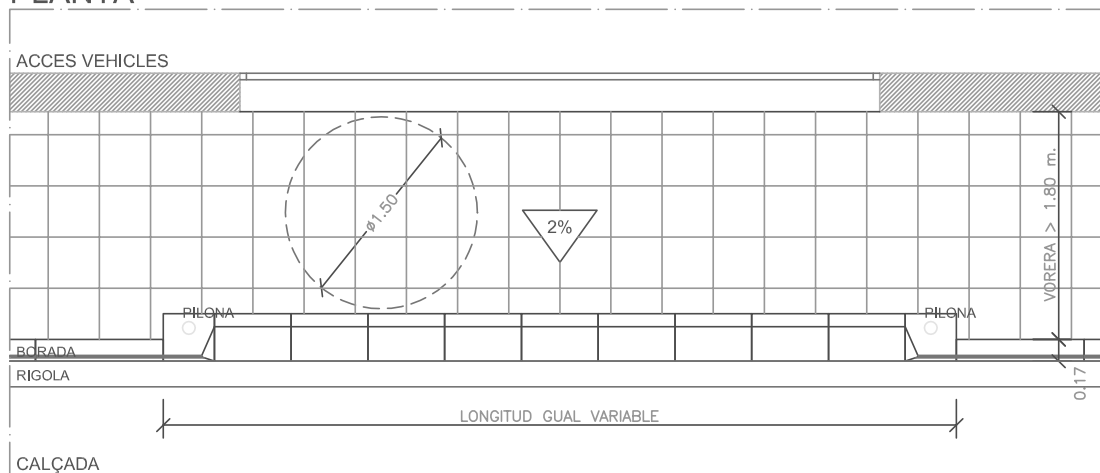

SECCIÓ LONGITUDINAL

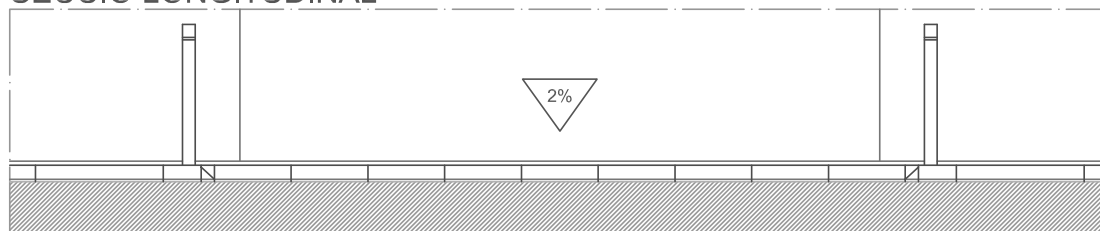

SECCIÓ TRANSVERSAL

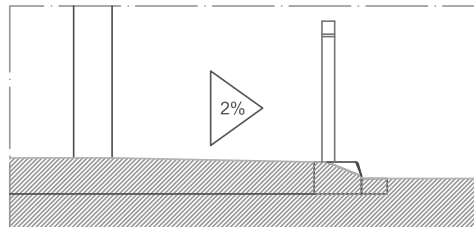

DETALL PECES PREFABRICADES

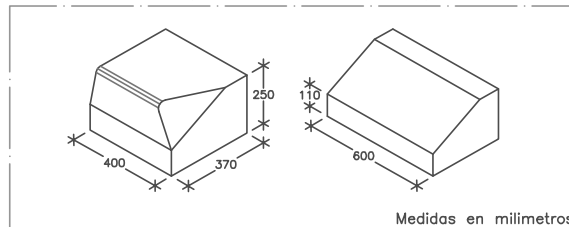

ANNEXE ORDENANÇA DE GUALS CONDICIONS PARTICULARS DE PAS DE VEHICLES GRAFIC 2.2

EXECUCIÓ DE GUALS D'ACCES DE VEHICLES COMPATIBLE AMB ITINERARI DE VIANANTS

PLANTA

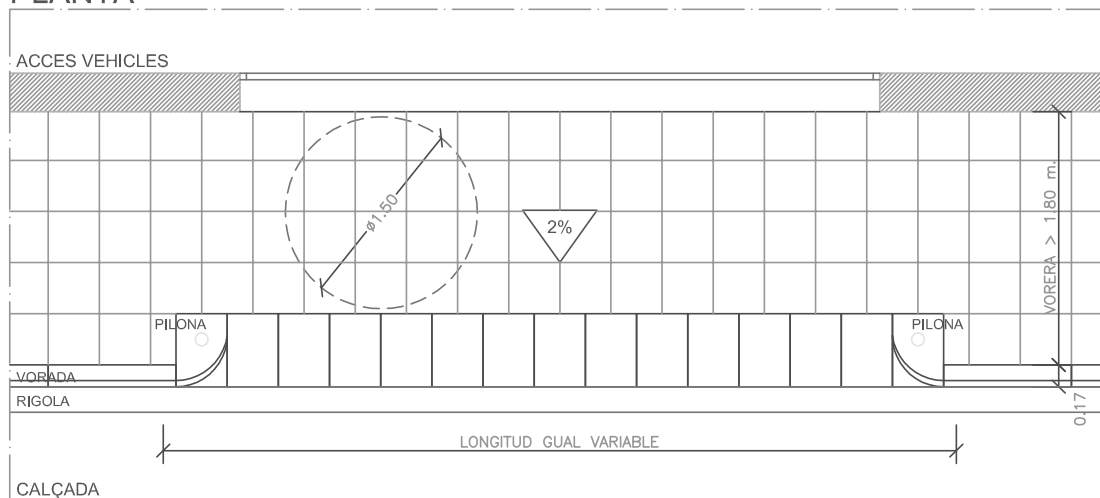

SECCIÓ LONGITUDINAL

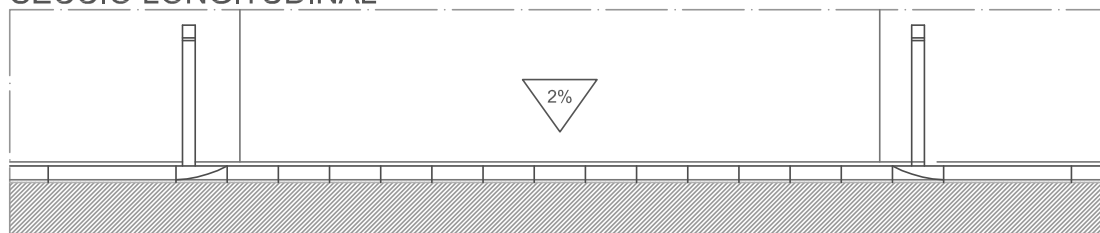

SECCIÓ TRANSVERSAL

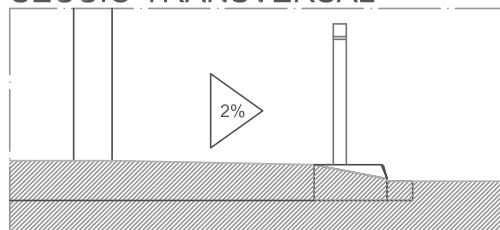

DETALL PECES PREFABRICADES

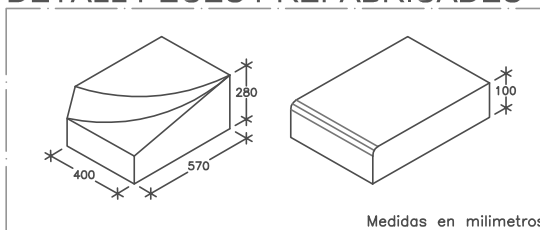

ANNEXE ORDENANÇA DE GUALS**CONDICIONS PARTICULARS DEL PAS DE VEHICLES****GRAFIC 3****DELIMITACIÓ DEL GUAL AMB PILONES DE FORMIGÓ**

PILONA PREFABRICADA DE FORMIGÓ TIPUS "RODAS"

DIMENSIONS Ø 380 x 1.100 mm.

PES: 497 kg.

COLOR OCRE



ANNEXE ORDENANÇA DE GUALS CONDICIONS PARTICULARS DEL PAS DE VEHICLES GRAFIC 4.1

DELIMITACIÓ DEL GUAL A LA CALÇADA

PLANTA

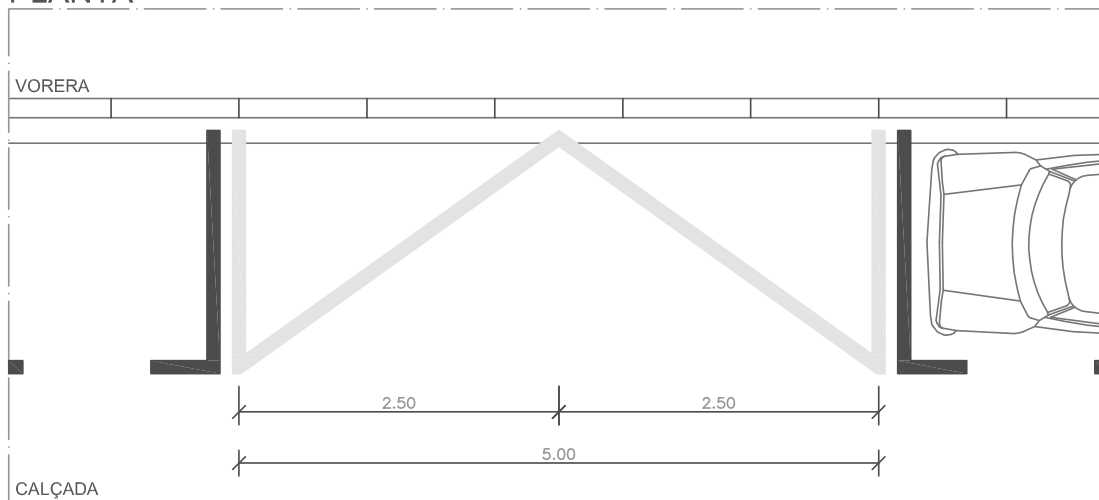

GRAFIC 4.2

DELIMITACIÓ DEL GUAL A LA CALÇADA

PLANTA

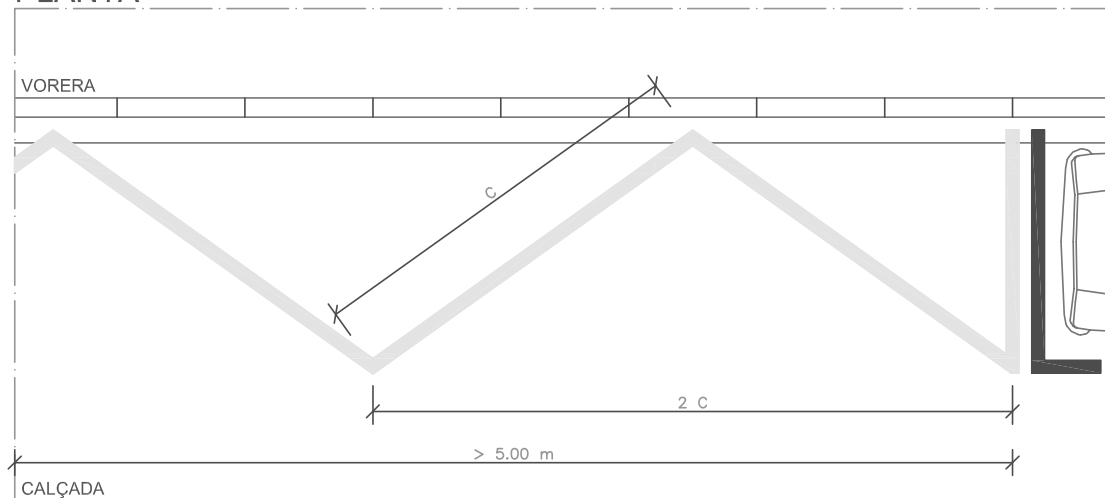

300x450

Model 1



Model 2



Eivissa, 8 de juliol de 2015

L'ALCALDE,

Sgt. Rafael Ruíz González

